

PRZEKRÓJ A-A

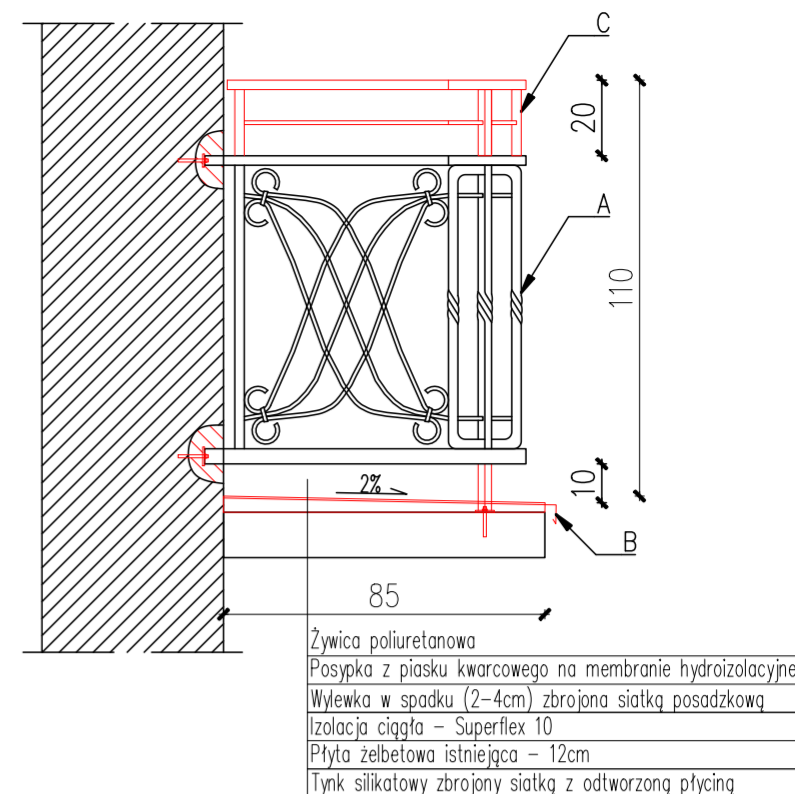

- A - ISTNIEJĄCA BALUSTRADA - WYSOKOŚĆ 90CM, OCZYŚCIĆ, PODWYŻSZYĆ, ZABEZPIECZYĆ ANTYKOROZYJNIE, GRUNTOWAĆ I MALOWAĆ
- B - PROJEKTOWANA OBRÓBKA BLACHARSKA
- C - PROJEKTOWANE PODWYŻSZENIE BALUSTRADY

PRZEKRÓJ B-B

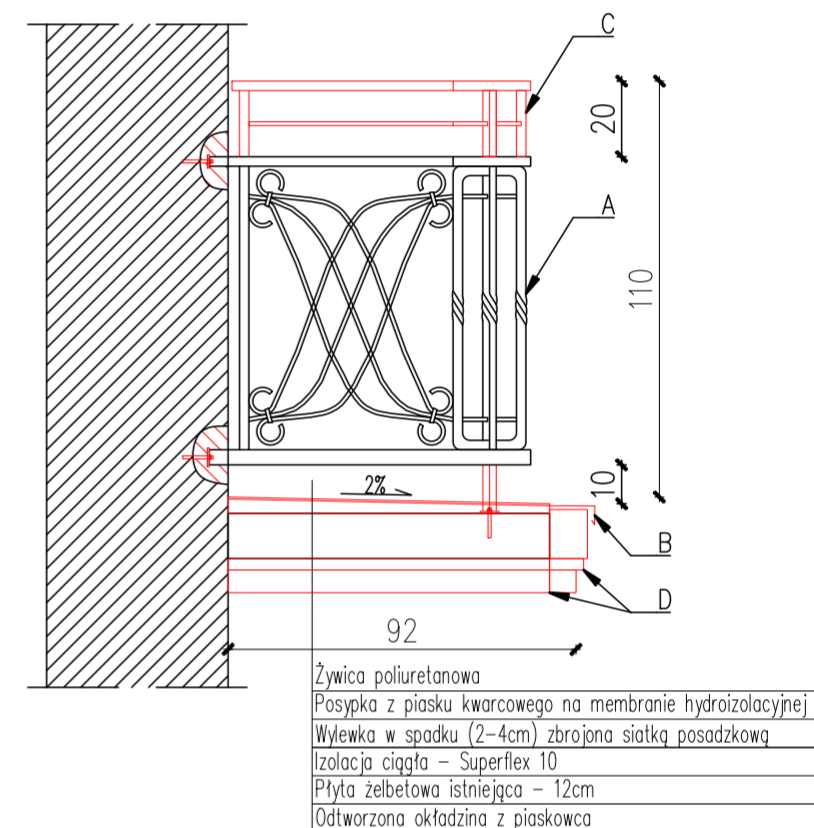

- A - ISTNIEJĄCA BALUSTRADA - WYSOKOŚĆ 90CM, OCZYŚCIĆ, PODWYŻSZYĆ, ZABEZPIECZYĆ ANTYKOROZYJNIE, GRUNTOWAĆ I MALOWAĆ
- B - PROJEKTOWANA OBRÓBKA BLACHARSKA
- C - PROJEKTOWANE PODWYŻSZENIE BALUSTRADY
- D - OKŁADZINA Z PIASKOWCA

1. WYMIARY I RZĘDNE SPRAWDZIĆ NA BUDOWIE A ZAISTNIAŁE ROZBIŻNOŚCI WYJAŚNIĄC Z PROJEKTANTEM.
2. WSZELKIE PRACE BUDOWLANE WYKONYWAĆ ZGODNIE ZE SZTUKĄ BUDOWLANĄ.
3. PRACE BUDOWLANE WYKONYWAĆ ZGODNIE Z INSTRUKCJAMI PRODUCENTÓW MATERIAŁÓW STOSOWANYCH W OBIEKCIE.
4. WSZYSTKIE UŻYTE MATERIAŁY BUDOWLANE I URZĄDZENIA MUSZĄ POSIADAĆ ODPOWIEDNIE ATESTY I ŚWIADECTWA DOPUSZCZAJĄCE DO STOSOWANIA W BUDOWNICTWIE ORAZ ZEZWALAJĄCE NA ICH ZASTOSOWANIE W ODPOWIEDNICH SYSTEMACH.
5. WSZELKIE WSKAZANE Z NAZWY MATERIAŁY (WYROBY) NALEŻY ROZUMIEĆ, JAKO OKREŚLENIE WYMAGANYCH PARAMETRÓW TECHNICZNYCH LUB STANDARDÓW JAKOŚCIOWYCH. OZNACZA TO, ŻE W PRZYPADKU WSKAZANYCH Z NAZWY MATERIAŁÓW I WYROBÓW, DOPUSZCZA SIĘ ZASTOSOWANIE RÓWNOWAŻNYCH MATERIAŁÓW (WYROBÓW) NIE GORSZEJ JAKOŚCI NIŻ OPISANE. CIĘŻAR UDOWODNIENIA, ŻE MATERIAŁ (WYRÓB) JEST RÓWNOWAŻNY W STOSUNKU DO WYROBU OKREŚLONEGO W DOKUMENTACJI, SPOCZYWA NA WYKONAWCY.

Uwaga:

1. Przed przystąpieniem do prac remontowych należy dokładnie zinventaryzować zachowane detale architektoniczne oraz istniejącą balustradę w celu ich szczegółowego odtworzenia oraz powielenia.
2. Projektowane elementy z piaskowca znajdujące się na balkonie II piętra należy odzorować z istniejących za pomocą odlewów z masy sztukatorskiej.
3. Podczas prac remontowych wymagana jest konsultacja z Miejskim Konserwatorem Zabytków oraz projektantem w celu weryfikacji poprawności wykonania rekonstrukcji detali architektonicznych.

Legenda:

- Elementy istniejące
- Elementy projektowane



ARCHIMODICUS SP. Z O.O. SP.K.  
UL. KLUCZBORSKA 13/1A, 50-323 WROCLAW  
TEL.: 503 176 038, 717 584 595

INWESTOR	WSPÓLNOTA MIESZKANIOWA PRZY UL. ŚWIDNICKIEJ 43			
ADRES	UL. ŚWIDNICKA 43, 50-529 WROCLAW			
OBIEKT	BUDYNEK MIESZKALNY			
ADRES	UL. ŚWIDNICKA 43, 50-529 WROCLAW			
ADRES GEOD.	NR. DZ. 6/1, AR-35, OBRĘB STARE MIASTO			
TEMAT PROJEKTU	REMONT BALKONÓW NA ELEWACJI FRONTOWEJ BUDYNKU PRZY UL. ŚWIDNICKIEJ 43 WE WROCLAWIU			
TEMAT RYSUNKU	ELEWACJA FRONTOWA - LOKALIZACJA BALKONÓW			
ARCHITEKTURA PROJEKTOWA	IMIĘ I NAZWISKO	DATA	NR UPR.	PODPIS
ARCHITEKTURA SERWIDZIŁ	DR INŻ. ARCH. PRZEMYSŁAW NONAKOWSKI	08.2022	294/94/UW	
OPRACOWAŁ	MGR INŻ. ARCH. AGNIESZKA MAZERANT-DYBIZBAŃSKA	08.2022	5/R-367/L00IA/10	
OPRACOWAŁ	MGR INŻ. ŁUKASZ FOJTUCH	08.2022	-	
ARCHM/30/22	1:50	PROJEKT TECHNICZNY	ARCHITEKTURA	A-01
NR PROJEKTU	SKALA	FAZA	BRANŻA	NR RYSUNKU

